



## TE - Behälterheizung

### Produktbeschreibung

Unsere Behälterheizungen werden innenliegend in Gärbehältern errichtet. Mit unserem bewährten Halterungssystem garantieren wir Stabilität und Sicherheit bei allen Betriebsweisen und gewährleisten einen konstanten Wärmeeintrag in den Gärprozess.

### Fakten

- Fertigung komplett aus Edelstahl
- Standardgrößen bis DN 150
- Betriebsdrücke bis 16 bar
- Wanddurchführungen AwSV konform
- Bewährtes Halterungssystem
- Robuste und widerstandsfähige Ausführung
- Individuelle und maßgeschneiderte Lösungen
- Kundenspezifische Auslegung

### Anwendungsbereiche

- Für Betonbehälter
- Für Stahlbehälter

### Optionen & Varianten

- Einfache Temperaturregelung
- Einbindung in das Heizungssystem
- Einbau und Inbetriebnahme durch unser Fachpersonal

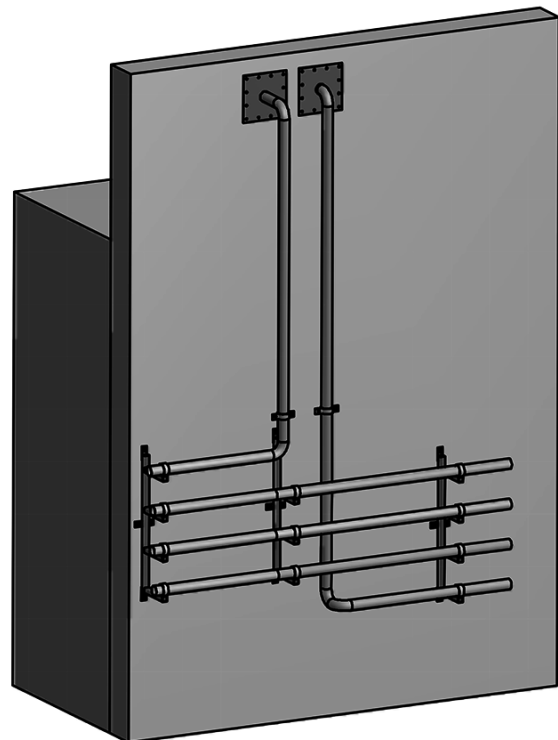



**Triptiser Edelstahl GmbH**  
ROHRLEITUNGS- UND ANLAGENBAU

[www.triptiser-edelstahl.de](http://www.triptiser-edelstahl.de)



## Ihr Partner für alle Aufgaben im Rohrleitungs- und Anlagenbau

### Darin überzeugen wir

Mit über 30 Jahren Erfahrung im Umgang mit und der Verarbeitung von Edelstahl sind wir hoch spezialisiert im Rohrleitungs- und Anlagenbau für die Umwelt- und Versorgungstechnik. Wir legen besonderen Wert auf eine enge und vertrauensvolle Zusammenarbeit mit unseren Kunden. Durch die langjährige Erfahrung und unser umfangreiches Know-how können wir individuelle Lösungen anbieten und so die Erwartungen unserer Kunden erfüllen.

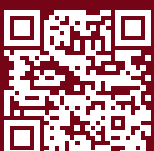
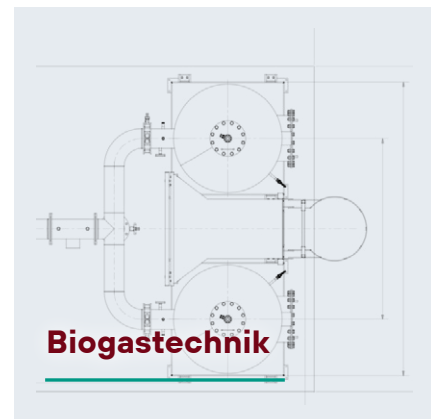

**Wir unterbreiten Ihnen gern ein individuelles Angebot.**

Triptiser Edelstahl GmbH  
Straße der Deutschen Einheit 12  
D-07819 Triptis

Tel: 036482 25 39 00  
E-Mail: [info@triptiser-edelstahl.de](mailto:info@triptiser-edelstahl.de)  
[www.triptiser-edelstahl.de](http://www.triptiser-edelstahl.de)