



TE - Gastrocknung

Produktbeschreibung

Durch die Abkühlung vom Biogas oder Klärgas in einem Gaskühler wird das Gas entfeuchtet und getrocknet. Der verbaute Demister sorgt dafür, dass selbst kleinste Wassertröpfchen im Gasstrom abgeschieden werden. Anschließend wird mit einem ausgeklügelten System das ausgefallene Kondensatwasser aufgefangen und aus dem Prozess gasdicht abgeleitet. Je nach Anwendungsfall kann die Erwärmung und die damit verbundene Anhebung der relativen Feuchte im Gas in einem Gaserwärmer erfolgen.

Fakten

- Volumenströme von 30 - 2000 m³/h
- Fertigung der gasführenden Komponenten komplett aus Edelstahl
- Alle Komponenten standardmäßig auf einem Grundgestell aufgebaut
- Kondensatsammler mit Demistereinsatz und Kondensatableiter
- Betriebsbereite Verrohrung
- Isolierung für Gaskühler, Kondensatsammler und Kaltwasserrohrleitungen
- Begleitheizung für Kondensatsammler und Kondensatableiter
- Energieeffiziente Kaltwassersätze
- Einfache Regelung/ Steuerung
- Betriebsdrücke bis 2 bar
- Individuelle und maßgeschneiderte Lösungen
- Kundenspezifische Auslegung

Standardgrößen

- Gaskühler/ Gaserwärmer DN 80
- Gaskühler/ Gaserwärmer DN 100
- Gaskühler/ Gaserwärmer DN 125
- Gaskühler/ Gaserwärmer DN 150
- Gaskühler/ Gaserwärmer DN 200
- Gaskühler/ Gaserwärmer DN 250
- Gaskühler/ Gaserwärmer DN 300
- Gaskühler/ Gaserwärmer DN 350
- Gaskühler/ Gaserwärmer DN 400

Optionen & Varianten

- Freikühlstufe
- Containereinbau
- Gasverdichter
- Gas/ Gas Wärmetauscher (Rekuperator) zur Gaserwärmung ohne zusätzlichen Heizungsanschluss
- Aufstellung und Inbetriebnahme durch unser Fachpersonal

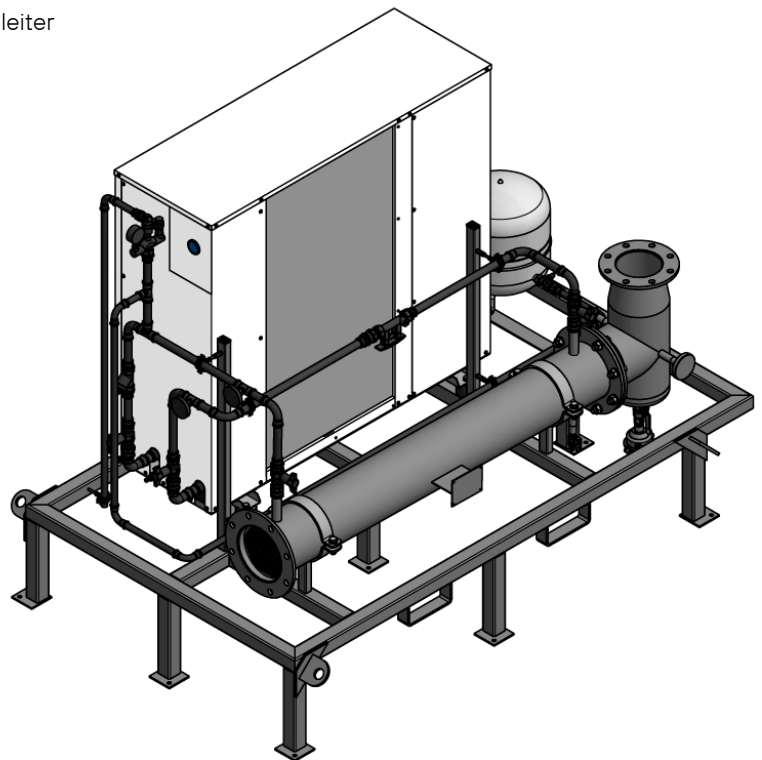



Triptiser Edelstahl GmbH
ROHRLEITUNGS- UND ANLAGENBAU

www.triptiser-edelstahl.de



Ihr Partner für alle Aufgaben im Rohrleitungs- und Anlagenbau

Darin überzeugen wir

Mit über 30 Jahren Erfahrung im Umgang mit und der Verarbeitung von Edelstahl sind wir hoch spezialisiert im Rohrleitungs- und Anlagenbau für die Umwelt- und Versorgungstechnik. Wir legen besonderen Wert auf eine enge und vertrauensvolle Zusammenarbeit mit unseren Kunden. Durch die langjährige Erfahrung und unser umfangreiches Know-how können wir individuelle Lösungen anbieten und so die Erwartungen unserer Kunden erfüllen.

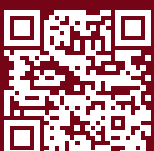
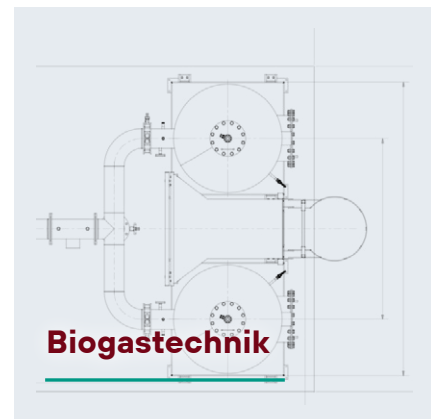

Wir unterbreiten Ihnen gern ein individuelles Angebot.

Triptiser Edelstahl GmbH
Straße der Deutschen Einheit 12
D-07819 Triptis

Tel: 036482 25 39 00
E-Mail: info@triptiser-edelstahl.de
www.triptiser-edelstahl.de